

OPGAVEHÆFTE

# SPEJDERMÆRKE



NATURPARK  
VESTERHAVET



# OPGAVEOVERSICHT



- OPGAVE 1** Smag på Naturpark Vesterhavet
- OPGAVE 2** Var det Varde?
- OPGAVE 3** Byg et sandslot
- OPGAVE 4** Sandflugt eller på flugt fra sandet
- OPGAVE 5** Hike fra Blåvands Huk til Vejeres i mørket
- OPGAVE 6** Bestig Gråmulebjerg i mørket
- OPGAVE 7** Overnat ved Naturbasen Blochsgård i september
- OPGAVE 8** Hør natravnen og skovhornuglen
- OPGAVE 9** Når vi ryder op efter fortiden
- OPGAVE 10** Byg din egen vindmølle
- OPGAVE 11** Byg din egen drage
- OPGAVE 12** Fold dit eget papirskib
- OPGAVE 13** Lav et mini herbarium
- OPGAVE 14** Saltvand til drikkevand
- OPGAVE 15** Hvor meget sand flytter vinden?
- OPGAVE 16** Findes der monstre?
- OPGAVE 17** Lav din egen vandmølle
- OPGAVE 18** Hvad kan du se?
- OPGAVE 19** Dyr og spor efter dyr
- OPGAVE 20** Byg en vindmåler
- OPGAVE 21** Dyrbingo
- OPGAVE 22** Hike langs kysten

# Spejdermærke

## Naturpark Vesterhavet



### **GÅ PÅ OPDAGELSE I NATURPARK VESTERHAVET**

Naturpark Vesterhavet har fået sit eget spejdermærke. Der er 22 opgaver, hvis formål er at give leg, læring og viden om Naturpark Vesterhavet.

Opgaverne er tilknyttet en naturtype eller lokalitet i naturparken, og er baseret på, at lederen tilrettelægger en tur. På forhånd har lederen udvalgt en række opgaver. Til hver opgave følger en vejledning, som gør det nemt at planlægge aktiviteten. Opgaverne ligger som PDF-filer og er klar til udskrivning.

Alle aldersgrupper kan tage spejdermærket. De fleste aktiviteter kan op- og nedjusteres i sværhedsgrad efter behov.

Spejdermærket er udviklet i et samarbejde mellem Naturpark Vesterhavet og de forskellige spejderkorps i Varde kommune. Mærket stilles til rådighed for alle spejderkorps og kan indgå i egne aktivitetsprogrammer.

God tur og god fornøjelse!

### **SÅDAN FÅR DU SPEJDERMÆRKET**

Gruppens leder udvælger mindst fem opgaver, som skal løses i forbindelse med et besøg i naturparken.

For hver opgave er der udarbejdet et aktivitetsark med en vejledning. Når opgaverne er løst, får man rettighed til at bære spejdermærker. Det er op til lederne at afgøre, hvornår opgaverne er løst tilfredsstillende.



**Spejdermærke  
Naturpark Vesterhavet  
kan købes for 20,-  
[www.mærkelex.dk](http://www.mærkelex.dk)**



# Smag på Naturpark Vesterhavet

Lær at finde mad i naturens spisekammer.

## ALDERSTRIN:

Fra 1. klasse.  
Sværhedsgraden kan justeres.

## TIDSFORBRUG:

1-3 timer alt efter engagement.

## ÅRSTID:

Det er årstidsbestemt alt efter, hvad man gerne vil sanke.

**Forår:** Løvetand, Tusindfryd, Nælde m.fl.

**Sommer og sensommer:** Bær

**Efterår:** Svampe

## STED:

Skovbunden, strandengen og heden.

## MATERIALELISTE:

- Kurv eller pose
- Urtekniv
- Opslagsbog (svampe og bær i naturen)
- Vild Mad-appen (fra 15 år)  
Appen Vild Mad indeholder tre sankeruter i Naturpark Vesterhavet, kort over sankelandskaber, tips til at finde årstidens råvarer i naturen og forslag til opskrifter.  
Bemærk, at aldersanbefalingen til appen er 15 år.



## BESKRIVELSE

Tag på sanketur for at samle bær, urter og svampe. I det tidlige forår kan der samles urter som løvetand, tusindfryd, brændenælde, døvnælde, ramsløg m.fl.

Fra juli til oktober kan der f.eks. samles hyben, revling, mosebøllebær, havtorn og rensdyret livret (renskyrlav).

Om efteråret kan der samles mange svampe.

Det er vigtigt aldrig at spise noget, man ikke kender.

Efter sanketuren og gennemgang af indsamlede bær, svampe og urter, kan du bage f.eks. et pandebrød med krydderurter eller bær, lave the med hedelyng eller granskud.

**GODE RÅD**

Når du sanker, er det vigtigt, at du aldrig tager mere end du skal bruge. En god tommelfingerregel er, at man kun fylder en hat eller en pose med naturens godter – eller den aftalte mængde med lodsejeren. Vi anbefaler, at du kun nipper eller klipper urterne, så roden bliver stående. Så kan planten igen vokse sig stor, og mange planter er vigtige fødekilder for hjorte, sommerfugle, bier og fugle m.fl.

Når du sanker, må du samle det, du kan uden at bruge redskaber. Det vil sige, at du gerne må fange en fisk uden fisketegn, så længe du kun bruger dine hænder. Hvis du derimod bruger en fiskestang eller -net til formålet, skal du have et fisketegn.

Der er forskel på, om du sanker på et offentligt eller privat areal. Som hovedregel må du i offentligt ejede skove indsamle overalt i skoven, mens du i private skove kun må tage det med, du kan nå fra vej og sti, medmindre du har andre aftaler med lodsejeren.



# Var det Varde?

Byg dit eget vartegn – en varde.

## ALDERSTRIN:

Alle.

## TIDSFORBRUG:

½ -1 timer.

## ÅRSTID:

Hele året.

## STED:

Aktiviteten kan foregå flere steder: Enten på stranden – særligt ved Nymindegab er der mange steder – eller midt på dæmningen ved Filsø. Her er der mange turister, der bygger varder.

## MATERIALELISTE:

- Sten som du finder på stedet

## BESKRIVELSE

Varder har igennem tiden været anvendt verden over med mange forskellige formål. Fælles for alle varder er, at de består af en menneskeskabt stabel af sten. I Skandinavien forbindes varder især med markering af transportruter til lands og til vands, samt som ejendoms- og grænsemærker.

Find mange flade sten.

Byg din egen varde. Hvor høj kan den mon blive?



# Byg et Sandslot

Erfaring med at bygge i sand.

## ALDERSTRIN:

Alle.

## TIDSFORBRUG:

½ -1 timer

## ÅRSTID:

Hele året.

## STED:

På stranden (undgå strækning, der er afmærket med forurening ved Kærgård).

## MATERIALELISTE:

- Skovle
- Spande
- Sandforme

## BESKRIVELSE

Bliv enige om, hvordan I vil bygge jeres slot. Skal der f.eks. være en voldgrav? Skal der være tårne? Skal der være indgang? Kun jeres fantasi sætter grænser.

Saml skaller og sten til at udsmykke slottet med.



# Sandflugt eller på flugt fra sandet

Gennem selvoplevelse skal man føle, hvor belastende det er for virkelysten hele tiden at bryde sine rammer ned, og etablere nogle nye på et andet sted. Den konstante flytning er altså det væsentlige, der skal give spejderne forståelse for datidens udfordringer med sandflugt.

## ALDERSTRIN:

Alle.

## TIDSFORBRUG:

2 timer +

## ÅRSTID:

Hele året.

## STED:

På alle offentlige arealer fx Kærgård Plantage, Vejers Plantage, Blåbjerg Plantage m.fl.

## MATERIALELISTE:

- Pinde
- Grene
- Andet der findes på stedet

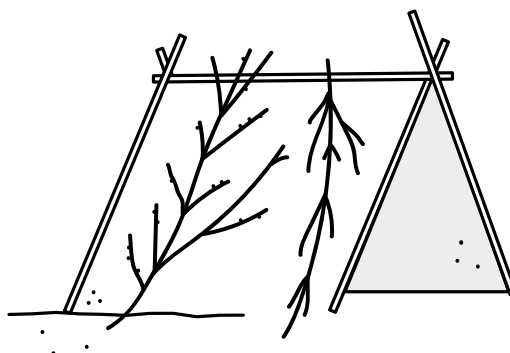

## BESKRIVELSE

Både sandflugt og kysttilbagerykning har tidligere tvunget befolkningen til at flytte østpå med jævne mellemrum. Langs kysten findes der flere eksempler på, at hele byer er forsvundet i havet.

Datidens beboere langs kysten har i perioder været nødt til at flytte for at etablere sig på ny. Det er svært at forstå i et nutidigt perspektiv.

Spejderne skal bygge en hule. Når de er godt i gang, skal de bryde op og flytte hulen 100 meter. Så starter de på ny og skal de flytte igen, når det går allerbedst. Flytningen gentages 3-4 gange.

Tal om, hvad det gør ved motivationen. Forestil jer, hvis det var jeres hjem, I skulle flytte.



# Hike fra Blåvands Huk til Vejers i mørket

Der er ikke mange steder i Danmark, hvor man kan opleve, hvordan det er at færdes i mørket. Ens sanser skærpes og man hører måske mange flere lyde, mærker underlaget tydeligere og finder måske ud af, at mørket slet ikke er farligt at færdes i.

## ALDERSTRIN:

Alle.  
Sværhedsgrad kan justeres.

## TIDSFORBRUG:

1–5 timer alt efter engagement.

## ÅRSTID:

Hele året, men der er bestemte årstider for dyreoplevelser.

## STED:

På strækningen langs stranden mellem Blåvands Huk til Vejers. Vær opmærksom på Forsvarets øvelseskalender.

## MATERIALELISTE:

- Påklædning efter vejrforholdene
- Gode vandresko/-støvler
- En taske
- Vand og evt. en snack eller madpakke alt efter turens længde

Leder medbringer desuden en lommelygte og orienterer sig på Google Maps om udløb m.m. inden hiken.

## BESKRIVELSE

Tjek Forsvarets øvelseskalender (QR-kode) og tag ud til P-pladsen ved Blåvandshuk Fyr. Herfra kan vandreturen i mørket startes. I kan enten starte turen i mørket eller starte ved solnedgangen.

Alt efter vindforholdene kan det give mening at starte på stranden ved pælerækken på Vejers Sydstrand og gå til Blåvands Huk.

## GODE RÅD TIL HIKEN



Husk at tjekke Forsvarets øvelseskalender!

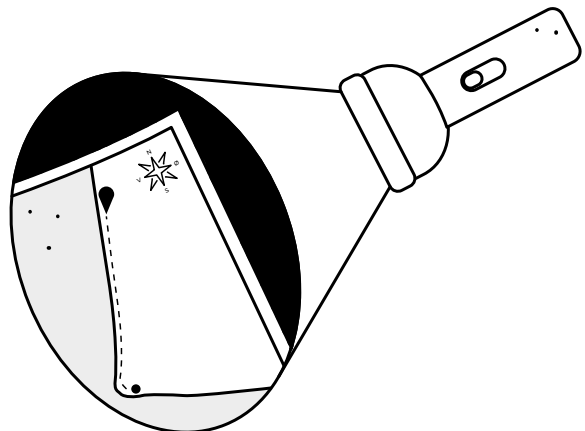

# Bestig Gråmulebjerg i mørket

At færdes i skoven i mørke for at høre skovens og dyrenes lyde. Hvad kan du se? Kan du se stjerner fra toppen af Gråmulebjerg?

## ALDERSTRIN:

Alle.  
Sværhedsgrad kan justeres.

## TIDSFORBRUG:

2 timer.

## ÅRSTID:

Hele året.

## MATERIALELISTE:

- Påklædning efter vejrforholdene
- Gode vandresko/-støvler
- En taske
- Vand og evt. en snack eller madpakke alt efter turens længde

## BESKRIVELSE

Kør ud til Nørreenge P-pladsen (i folkemunde Petersholm P-plads) ved Kærgård Plantage. Følg den gule rute på 4,4 km ud igennem Kærgård Plantage og de tilsandede ege. Læg mærke til dine sanser og skovens stilhed. Hvilke lyde kan du høre? Hvordan føles underlaget? Kan du mærke vinden i håret mere end du plejer?

Når du ankommer til Gråmulebjerg, kan du høre havets brusen. Måske er det stjerneklart eller du kan se lanterner fra kuttere, de røde lamper fra havmøllerne og lyset fra Blåvandshuk Fyr.

KÆRGÅRD  
PLANTAGE  
P-PLADSEN



Find vej med  
Google Maps



# Overnat ved Naturbasen Blochsgård i september

Få alle sanser i spil, når du overnatter ved Blochsgård i september. Krondyrene er i brunst, og hjortene kalder deres urbrøl. Det kan lyde lidt uhyggeligt og alligevel fascinerende.

## ALDERSTRIN:

Alle.  
Sværhedsgrad kan justeres.

## TIDSFORBRUG:

8–12 timer alt efter engagement.

## ÅRSTID:

September, mens  
krondyrene er i brunst.

## STED:

Naturbasen Blochsgård.

## MATERIALELISTE:

- Påklædning efter vejrforholdene
- Gode vandresko/-støvler
- Sovegrej
- Kogegrej
- Bålmad
- Brænde
- Vand
- Lommelygte eller pandelampe



## BESKRIVELSE

Find din overnatningsplads ved Naturbasen Blochsgård. Der er også mulighed for en kort og lang vandretur, mens mørket falder på. Lyt efter krondyrene som brøler. Hvad hører du? Hvilke lyde kan du ellers høre? Hvordan føler du dig inde?

## CODE RÅD

Hvis I er en større gruppe, der vil overnatte, er der shelterpladser til 15 personer. Der er mulighed for at sætte telte op på pladsen, ligesom der ved bålhytten Oktagonen er en teltplads.

## FIND VEJ



Google Maps:  
Naturbasen  
Blochsgård

## NATURBASEN BOOKES VIA:

[book.naturstyrelsen.dk/  
sted/blochsgaard-lejrplads](http://book.naturstyrelsen.dk/sted/blochsgaard-lejrplads)

# Hør natravnen og skovhornuglen

I Naturpark Vesterhavet er der mange forskellige lyde, når mørket falder på. Her kan du lære om nattens lyde og lidt om fugle.

## ALDERSTRIN:

Fra 4. klasse.

## TIDSFORBRUG:

1-3 timer alt efter engagement.

## ÅRSTID:

Maj-august.

## MATERIALELISTE:

- Påklædning efter vejrforholdene
- Gode vandresko/-støvler
- Vand og evt. en snack
- Lommelygte eller pandelampe

## BESKRIVELSE

I natravns yngletid fra sent forår til hen på sommeren kan du høre natravns parringssang. Udover at synge kan hannen også fremkalde en klappende lyd ved at slå vingerne sammen i flugten.

Du kan også høre skovhornuglen. Den er nataktiv og gemmer sig godt i trækrone om dagen, men når mørket falder på, kan du høre den. Hvis du er heldig, ser du den også.

## BONUSINFO

I gamle dage varselede det ulykke, hvis man ser gennem "hullet" i vingen, fremkaldt af den hvide vingeplet. Fra gammel tid er natravnen blevet kaldt gedemalker, fordi man troede, at den levede af at malke geder om natten, når den fløj omkring.

Kilde: <https://dofbasen.dk/danmarksfugle/art/07780>

## AAL PLANTAGE



Google Maps:  
Parkering



Hør natravnen



Hør skovhornuglen





# Når vi rydder op efter fortiden

Hver generation efterlader et aftryk – hvad efterlader vi?

## ALDERSTRIN:

Alle aldre.

## TIDSFORBRUG:

2–3 timer alt efter engagement.

## ÅRSTID:

Hele året.

## BESKRIVELSE

Overvej, om du vil omsætte din viden til fortælling eller om du vil læse teksten højt. Erfaringen er, at jo yngre børnene er, jo bedre oplever de gennem fortælling.

Historien om forureningen ved Kærgård Klitplantage vækker mange følelser hos folk. Tal om, hvad I tænker om datiden og om hvad vi kan gøre for ikke at begå samme fejl igen.

## STED



Google Maps: Forureningen ved  
Kærgård klitplantage.

## FORBEREDELSE TIL SPEJDERLEDEREN



Læs teksten i linket (særligt  
"Historie" og "Ofte stillede  
spørgsmål").

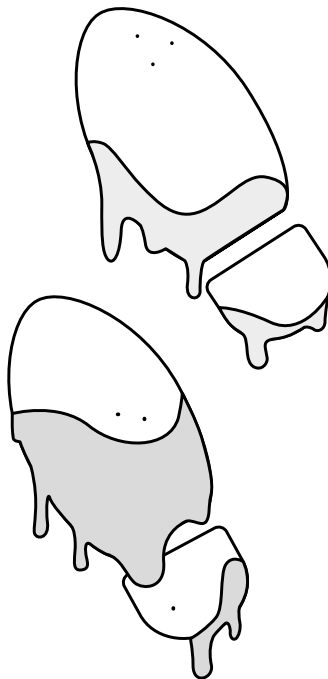

# Byg din egen vindmølle

Erfaring med at bygge sin egen vindmølle. Hvad kan vinden bruges til?

## ALDERSTRIN:

Fra børnehave.

## TIDSFORBRUG:

1-1½ time.

## ÅRSTID:

Hele året, dog helst en dag med rimelig vind!

## STED:

Stranden.

## MATERIALELISTE:

- 1 stykke papir
- 1 pind
- Knappenåle
- To små perler
- Saks
- Tape
- Evt. en mølle lavet på forhånd som eksempel

## BESKRIVELSE

1. Klip et kvadratisk stykke papir. Hvis din mølle skal have en farve, kan du farvelægge den eller bruge et stykke farvet papir
2. Klip et snit ind fra hvert hjørne, som vist på tegningen.
3. Så folder du hjørnerne ind og sætter dem fast med et stykke tape. Det er vigtigt, hjørnerne foldes ind fra samme side hele vejen rundt. Men du behøver ikke at bruge tapen.
4. Sæt den første perle på nålen. Fold så alle hjørner ind og sæt dem fast med nålen. Sæt den anden perle på.
5. Sæt møllen fast på pinden. Du skal ikke presse nålen for hårdt fast, for så kan vindmøllen ikke dreje rundt.
6. Tag din vindmølle med ud og hold den op i vinden. Den skal vende med den flade side lige imod blæsten. Hvorfor tror du den snurrer? Hvorfor tror du, man kan lave strøm med vindmøller?

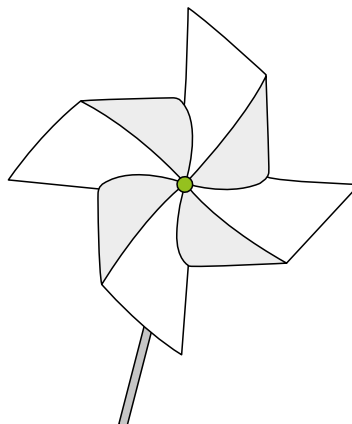

1. - 2.

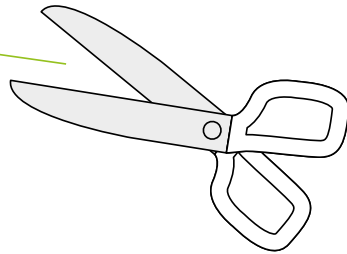
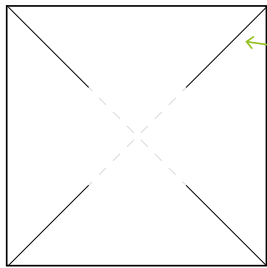

3.

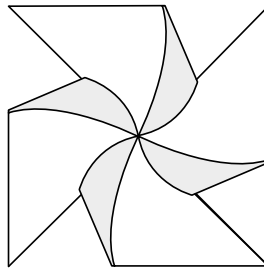
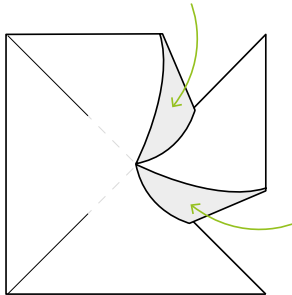

4.

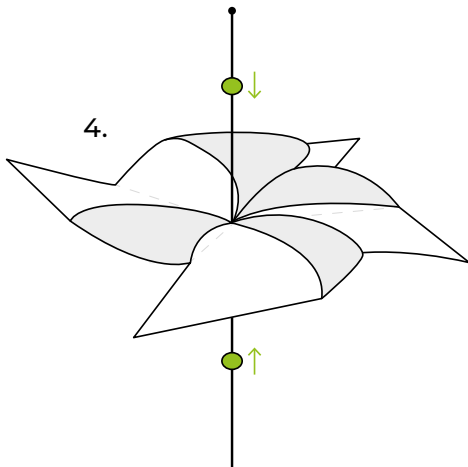

5. - 6.

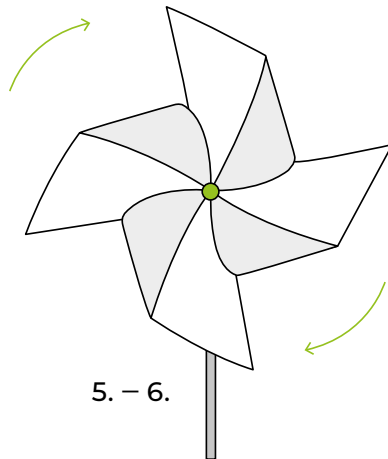

# Byg din egen drage

At bygge sin egen drage og mærke vindens kræfter, når man flyver med den.

## ALDERSTRIN:

Fra børnehave.

## TIDSFORBRUG:

1-1½ time.

## ÅRSTID:

Hele året, dog helst en dag med rimelig vind!

## STED:

Stranden.

## MATERIALELISTE:

- Pinde
- Dug til dragen f.eks. en plastiksæk, en plakat eller kraftigt gavepapir
- Saks
- Tape
- Snor

## BESKRIVELSE

1. Skær pinden i to, så du har en på 90 cm og en på 60 cm.
2. Skær et lille hak i begge ender af hver pind med en kniv. Hakkerne skal løbe i samme retning.
3. Læg pindene parallelt ved siden af hinanden og bind dem sammen med sejl garn. Stram godt til. Drej nu pindene, så de ligger over kors og flyt dem, så den korte pind sidder 30 cm fra toppen. Bind dem sammen.
4. Bind sejl garn rundt om korset. Sejl garnet skal løbe i de små hakker i enden af hver pind.
5. Klip dragens dug til. Du skal bruge et stykke plastik eller papir på 70 x 100 cm. Du kan lave en flot dug af farverige plastikposer, du klæber sammen med tape. Eller af en plakat, indpakningspapir eller noget helt andet.
6. Læg korset på dugen. Den korte pind skal ligge ned mod papiret.
7. Klip dragedugen til, så det passer med dragens form + tre cm. Forstærk hjørnerne ved pindenes ender med tape.
8. Fold flapperne af dragedugen ind over snoren og sæt dem fast med tape. Sørg for at folden er lukket godt til
9. Mal evt din drage.
10. Klip to små huller i dugen. En på højre side af den lodrette pind - og over den vandrette pind. Og en på venstre side af den lodrette pind og under den vandrette pind. Forstærk evt. snoren med malertape.
11. Træk styresnoren igennem det ene hul ude fra papirsiden og tilbage gennem det andet hul. Bind snoren sammen på papirsiden.
12. Rul resten af styresnoren op på en lille pind.
13. Nu skal du lave en hale på cirka 3 meter. Du kan lave den af bånd, bændel, sejl garn eller klippe en lang plastikstrimmel. Hvis du har lyst, så sæt strimler af avis papir fast på halen. Lav to huller i dugen på hver side af den lodrette pind cirka 3 cm fra bunden af dragen. Bind halen fast her.



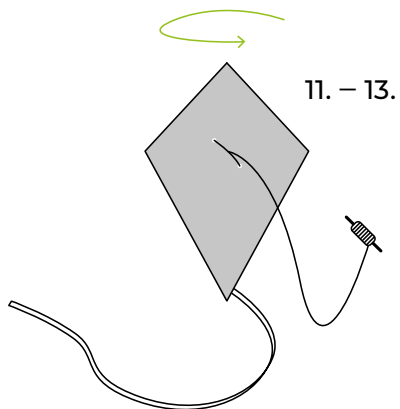
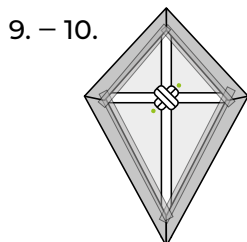
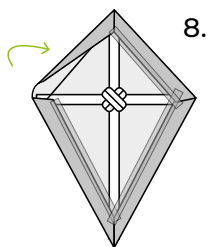
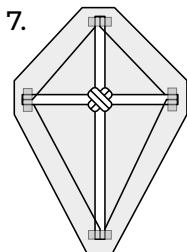
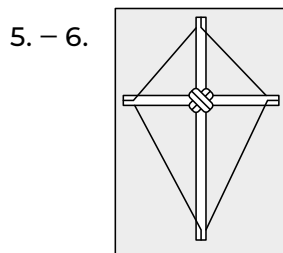
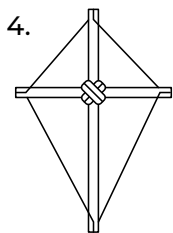
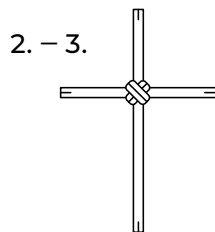
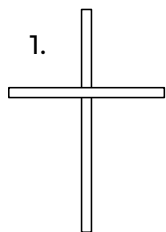

# Fold dit eget papirskib

At se, hvordan strømmen fører båden videre i vandet.

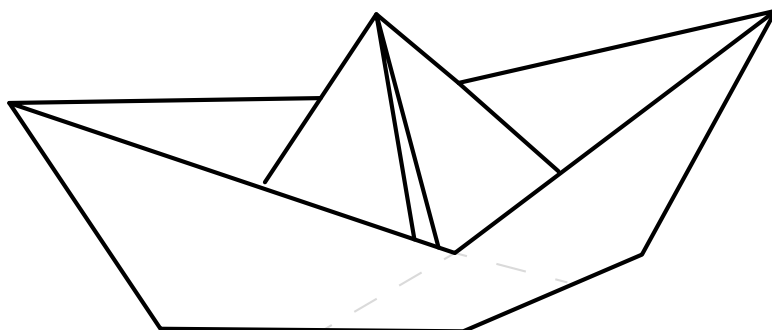

## ALDERSTRIN:

Fra børnehave.

## TIDSFORBRUG:

1-1½ time.

## ÅRSTID:

Hele året.

## STED:

Stranden med udløb, å, bæk.  
F.eks. Børsmose Strand ved  
udløbet eller Henne Mølleå.

## MATERIALELISTE:

Papir eller avis

## BESKRIVELSE

1. Først folder du et stykke papir på midten
2. Fold de øverste hjørner ind mod midten
3. ...Så der bliver to trekanter, der er åbne forned
4. Fold kanten op på begge sider
5. Så har du lavet en hat
6. Men vi vil lave et skib, så nu folder du kanterne på hatten om
7. Fold hatten sammen
8. Først folder du en forreste del op
9. Og nu baggerste del den modsatte vej op
10. Nu kan du forsigtigt trække på tværs
11. Og så har man et skib.

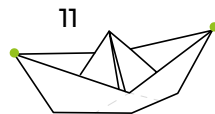
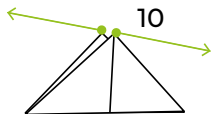
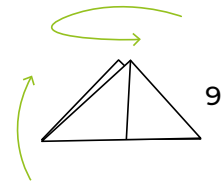
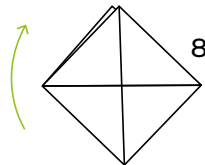
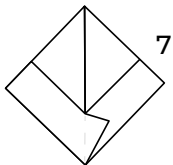
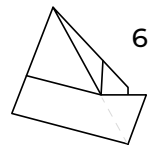
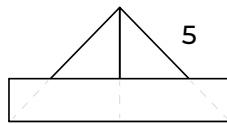
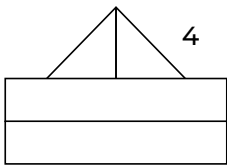
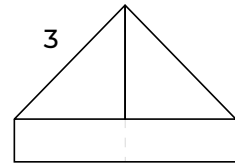
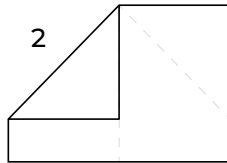
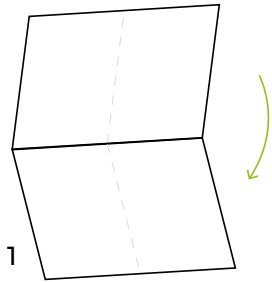

# Lav et mini herbarium

At lære den lokale flora at kende.

## ALDERSTRIN:

Alle aldre.

## TIDSFORBRUG:

2-3 timer alt efter engagement.

## ÅRSTID:

Fra midten af maj til udgangen af september.

## STED:

På alle offentlige arealer fx Kærgård Plantage, Vejers Plantage, Blåbjerg Plantage m.fl.

## MATERIALELISTE:

- En gammel bog (leksika størrelse)
- Opslagsbog (flora)
- App: f.eks. PlanteSnap, PlantNet eller Mobilflora
- Kuglepen eller tusch til at navngive planterne med

## BESKRIVELSE

Et herbarium er en samling af pressede og tørrede planter og/eller plantedele. Tag et eksemplar af alle de planter, I finder på jeres gåtur langs den gule rute. Planterne eller plantedelene lægges i pres i den medbragte bog.

Det er en god ide at tage en opslagsbog med eller bruge en app til at identificere og skrive navnene på planterne ned i forbindelse med presning.

Det er oplagt at gå turen fra starten af juni, hvor I vil finde mange forskellige planter. Hvis I går turen tidligere eller i vintermånederne, bliver turen anderledes udfordrende og udvalget mindre, men ikke mindre spændende!





# Saltvand til drikkevand

Rent drikkevand er en knap ressource mange steder rundt omkring i verden. I naturen er der masser af vand, men det er enten vand eller saltvand, som man ikke kan drikke uden at blive syg.

## ALDERSTRIN:

Fra 4. klasse.

## TIDSFORBRUG:

Ca. 2 timer.

## ÅRSTID:

Hele året.

## STED:

I nærheden af saltvand.

## MATERIALELISTE:

- Trangia sæt
- En lille skål, som er kan tåle varme, men mindre end gryden med vand
- Alufolie som låg til gryden
- En lille sten til at ligge oven på alufolien
- Havvand



## BESKRIVELSE

Opgaven her handler om, at man faktisk godt kan lave saltvand om til ferskvand.

Omdrejningspunktet er fordampning og fortætning, samt vandets kredsløb. Opgaven har formålet at synliggøre, at når der sker en fordampning af vand, bliver saltet og vandet adskilt.

Der sker en fortætning af dampen, som bliver til dråber. "Som i en sky" samler dråberne sig og "regner" ned som ferskvand.

- Hent havvand fra et sted, hvor havet er i bevægelse
- Sæt trangiaen op og start den
- Hæld saltvand i gryden
- Placer en skål i midten
- Læg alufolie henover, så det slutter tæt
- Læg en lille sten oven på alufolien, så den danner en lille bule ned
- Vent på fordampningen sker, og det ferske vand drypper ned i skålen
- Smag på vandet. Er det ferskt?

## VIDEO INSTRUKS



YouTube

# Hvor meget sand flytter vinden?

At få forståelse for naturens kræfter og evne til at flytte sand ved at iagttage, hvor meget sand, der flyttes langs strandene.

## ALDERSTRIN:

Fra 2. klasse.

## TIDSFORBRUG:

Ca. 2 timer.  
Selve aktiviteten tager 30 min. til etablering af sandfanget, 1 time eller mere til indfangning af sand samt 30 min. til nedtagning samt samtale om sandfygning.

## ÅRSTID:

Hele året, dog helst en dag med rimelig vind!

## STED:

Stranden.

## MATERIALELISTE:

- Pæle til læsejlene, f.eks. hegnspæle
- Presenning til sider på læsejlene
- Reb eller snor
- Skovl
- Hammer
- Ur til tidstagning

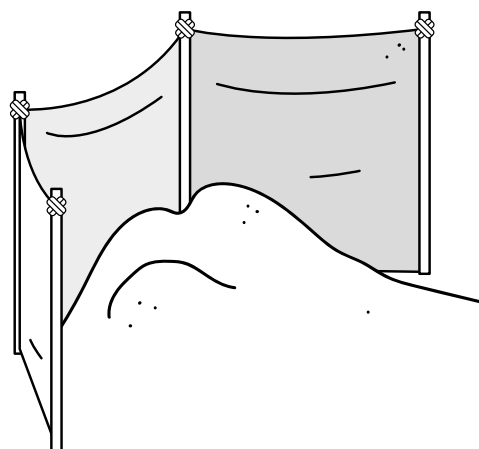

## BESKRIVELSE

Der laves 3 læsejl af hegnspæle og presenninger på 1x1 meter. Disse stilles som et U med åbningen mod vinden.

Lav gerne vindfanget på stedet ved at slå hegnspæle i sandet, lad læsejlene stå mindst en time, men gerne til næste dag og se så, hvor meget sand, der er blevet fanget og tal om, hvor meget sand, der flyttes på en dag, måned eller et år. Sæt gerne flere læsejl op forskellige steder på stranden.

# Findes der monstre?

At indsamle affald på stranden og lave et strandmonster.

## ALDERSTRIN:

Alle.

## TIDSFORBRUG:

1½ time.

## ÅRSTID:

Hele året.

## STED:

På stranden (undgå stykket der er afmærket med forurening).

## MATERIALELISTE:

- Telefon eller kamera til at tage et billede

## BESKRIVELSE

Hver dag flyder tonsvis af affald i land på de danske kyster. Affaldet kan komme langvejs fra, og man kan undre sig over, at det flyder så langt.

Saml så meget affald, I kan på 30 minutter. Herefter skal fantasien i omdrejninger og I skal bygge jeres eget strandmonster af de materialer, I har fundet.

Tag et billede (hvis I vil uploade billedet til de sociale medier, kan I bruge hashtagget #NPVaffaldsmonster)

Når I forlader stranden, tag da venligst det indsamlede affald med til opsamlingsspandene ved opgangene.



# Lav din egen vandmølle

Formålet er se, hvordan man kan udnytte strømmen i vandet.

## ALDERSTRIN:

Alle.

## TIDSFORBRUG:

Ca. 30–45 minutter.

## ÅRSTID:

Hele året.

## STED:

Stranden med udløb, å, bæk.

## MATERIALELISTE:

- Saks
- Plastiklåg
- Sugerør
- Strikkepind
- En saks
- Evt. en spand eller vandkande

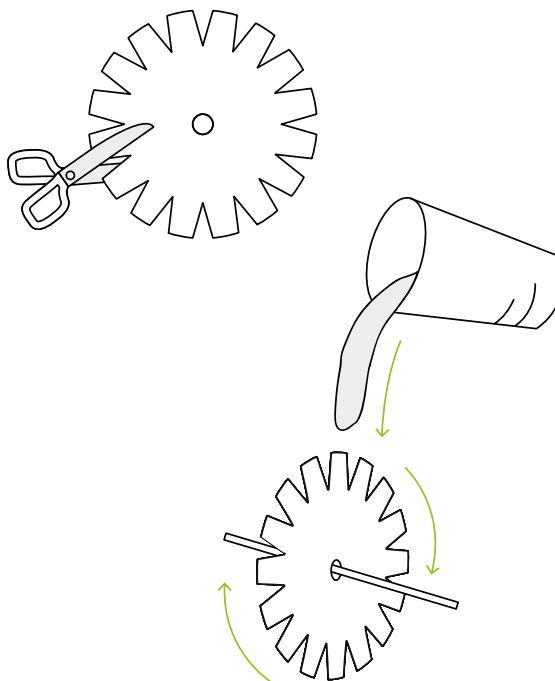

## BESKRIVELSE

- Klip kanten af låget, så du får en flad, hvid plade.
- Klip hul i midten af låget – det skal passe til sugerøret
- Mærk af med en tusch, hvor du vil klippe flapper. De skal være lige store.
- Klip flapper som du ser på tegningen.
- Fold hver anden flap ind og ud, så de skaber modstand i vandet.
- Du kan prøve dit vandhjul af i en bæk - eller under et nedløbsrør i regnvej.



# Hvad kan du se?

Få pulsen op – fokus på afstand.

## ALDERSTRIN:

Alle aldre.

## TIDSFORBRUG:

2- timer.

## ÅRSTID:

Hele året.

## STED:

Start på P-pladsen ved Nørreenge overfor Kærgard Plantage.

Følg den gule rute til Gråmulebjerg (4,4 km).

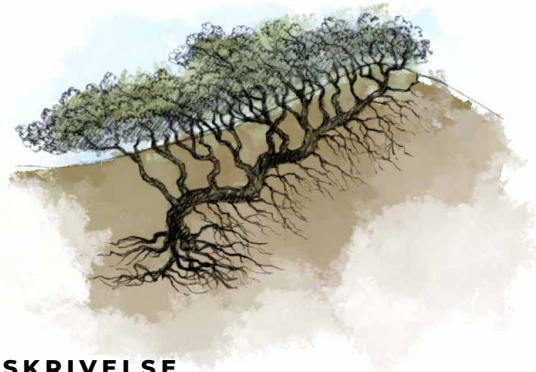

## BESKRIVELSE

Følg den gule rute fra p-pladsen til Gråmulebjerg. På vej derhen går I gennem løvklitten. Vidste I, at løvklitter er et ganske særligt naturfænomen. Klitterne er resultatet af tidligere tiders sandflugt på egnen omkring Filsø. Sandet var i flere hundrede år kilde til store problemer for den lokale befolkning, der var afhængig af den sparsomme landbrugsjord, og sandet dækkede tilmed hele skove. Således er det lave krat, der dækker klitlandskabet, i virkeligheden trækroneerne fra store tilsandede egetræer.

Man færdes altså i toppen af træer, der er syv eller otte meter høje, og som, på trods af den megen sand, er i stand til at overleve og trække tilstrækkeligt med sollys til sig gennem kronens blade. Ved løvspring kan man se, at træerne springer ud på forskellige dage og altså gennemskue, hvilke små "buske", der faktisk tilhører det samme træ. Træerne er lidt over 200 år gamle.

Gå til toppen af det 30 meter høje bjerg. Hvem har mon sat stenen på toppen? Hvordan er vejret? Der er altid en fantastisk udsigt, men kan I mon få øje på:

- Henne Kirke?
- Vesterhavet?
- Filsø?
- Blåvandshuk fyr?
- Klitplantagen?
- Afmærkninger efter forureningen?

## FIND VEJ

Vælg den gule rute med start fra Nørreenge P-plads (i folkemunde Petersholm P-plads):



Google maps:  
parkering

# Dyr og spor efter dyr

Formålet er at få kendskab til naturparkens dyreliv ved at finde spor efter dyr.

## ALDERSTRIN:

Fra 4. klasse.  
Kan varieres efter behov.

## TIDSFORBRUG:

Ca. 2 timer.

## ÅRSTID:

Hele året rundt.  
Husk hensyn til yngletid.

## STED:

Strand, skove og  
klitplantager.

## MATERIALELISTE:

- Små poser og æsker til at samle nogle spor sammen i
- Gips, bægge til at røre op i, strimler af papir/karton, papirclips
- Vand
- Bøger om dyrespor

## BESKRIVELSE

Tag ud i naturen og kig efter dyrenes spor. Fodspor, dyrelort, madrester, bosteder.

Når et spor er fundet, bestemmes det ved hjælp af bøger, hvilket dyr sporet kommer fra, og om der er flere spor fra de(t) samme dyr.

Det er en god ide at finde et sted, hvor jorden er blød, eller finde et sted med sne.

Kig ved en bæk eller en sø, for der slukker dyrene tørsten.

Når der er fundet spor, skal det mest tydelige vælges. Vælg et spor fra et dyr, I synes er interessant, eller vælg et spor der er tydeligt og med skarp kant.

Fjern forsigtigt sten eller jordklumper fra sporet, før der laves et aftryk.

Først laves en ramme. Saml kartonstrimlen med clipsen, så den bliver til en cirkel. Hvis der bruges en mælkekarton, så klip et stykke på 5 cm ud af kartonen. Rammen sættes rundt om dyresporet, så sporet er midt i rammen. Tryk forsigtigt rammen ned i mudderet eller sneen. Men pas på ikke at ødelægge sporet!

Gipsen hældes forsigtigt ned i rammen og skal tørre mindst 30 min. Vær forsigtig, når afstøbningen fjernes, da gipsen stadig kan være våd og blød.



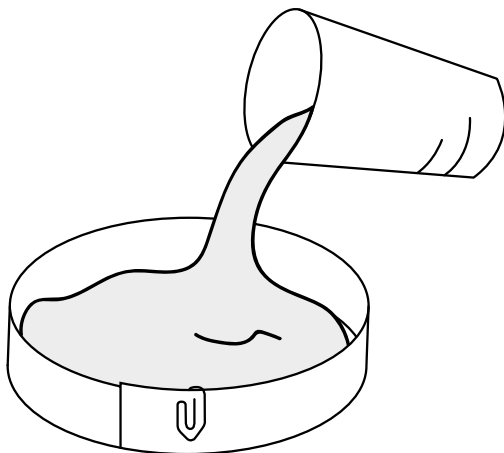
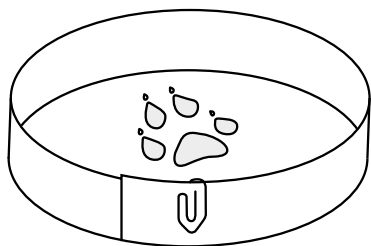

**FORBEREDELSE:**

Dyr, der er mulighed for at se og mulighed for at finde spor fra:

- Hættemåger og stormmåger
- Havterne
- Gråand, krikand, pibeand, taffeland og hvinand
- Knopsvaner, sangsvaner, pibesvaner Vadefugle: hjejle, vibe, alm. ryle, stor regnspove, dobbeltbekkasin og den sjældne tinksmed
- Kronvildt
- Råvildt
- Ræve
- Grævlinger
- Egern
- Pindsvin
- Flagermus
- Harer
- Lækat
- Brud
- Ilder
- Husmår
- Odder
- Strandtudser
- Vandsalamandere
- Hugorme

# Byg en vindmåler

Med en vindmåler kan du undersøge, hvor meget det blæser forskellige steder.

## ALDERSTRIN:

Fra 4. klasse.

## TIDSFORBRUG:

Ca. 3 timer.

## ÅRSTID:

Hele året.

## STED:

Naturpark Vesterhavet.

## MATERIALELISTE:

- Tykt pap til vinger
- 4 plastikkrus eller små aluminiumsforme
- En lang synål
- Et tyndt søm
- 4 tegnestifter
- Tyk rød sprittusch
- En blyant med viskelæder
- En garntrisse fra sytråd, som blyanten passer ned i
- Et bræt
- Ler, tyggegummi eller vådt køkkenrulle
- Saks og hobbykniv
- Papir og blyant
- Et ur

## BESKRIVELSE

Klip eller skær to lange, smalle strimler af et stykke pap. De skal være 5 x 45 cm. Skær et snit præcist i midten af hver strimmel og sæt dem sammen som et kryds.

Klip bunden af de fire plastikkrus ud, så de har en krave på 2 cm. Mal et af krusene rødt med tuschen. Sæt et krus fast i hver ende af krydset med en tegnestift eller klips. Alle krus skal kigge samme vej.

Lav et lille hul midt i krydset med sømmet. Det skal ikke gå igennem krydset, for krydset skal kunne snurre rundt på nålens spids.

Tag blyant og nål frem. Stik nålens øje ned i toppen af viskelæderet, så spidsen stikker op. Blyanten skal du nu have til at stå fast. Her er en metode:

- Stik blyantens spids ned i garntrissen og sæt den godt fast med ler, tyggegummi eller våd køkkenrulle.
- Lim garntrissen fast til et bræt.
- Du kan også stikke blyanten ned i en urtepotte med jord.

Når fundamentet er klar, kan du måle vindens styrke. Bær din vindmåler derhen, hvor vinden er.

## MÅL VINDSTYRKEN

Sæt krydset på nålens spids. Prøv at puste til bægrene – og se om de drejer rundt. Hvis de ikke gør det, må du gøre hullet i midten af krydset lidt større.

Du måler vindstyrken ved at tælle, hvor mange gange vindmåleren drejer rundt på et minut.

Mål nu vindstyrken forskellige steder: I skoven, på en flad mark, under et træ og i læ af et hus osv.

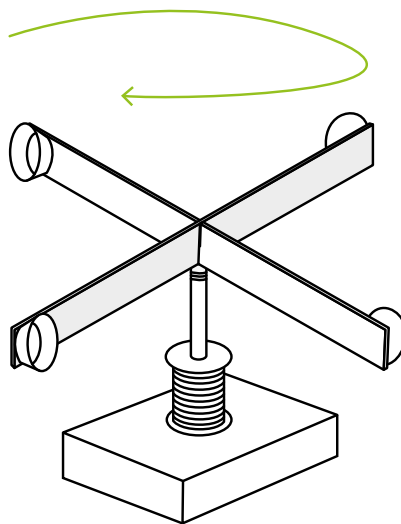
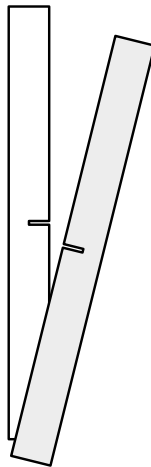
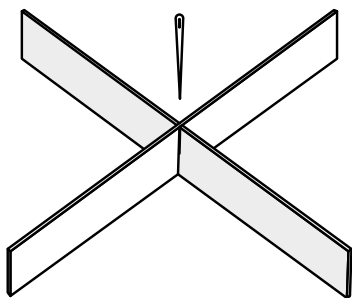

# Dyrebingo

At finde store som små dyr.

## ALDERSTRIN:

Alle.

## TIDSFORBRUG:

Individuelt.

## ÅRSTID:

Hele året.

## STED:

Strand, søer, strandengen,  
skove og klitplantager

## MATERIALELISTE:

- Et print af bingopladen
- En tusch eller kuglepen





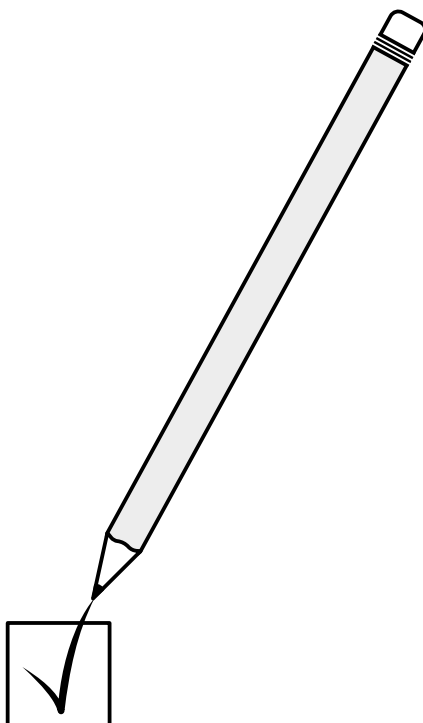







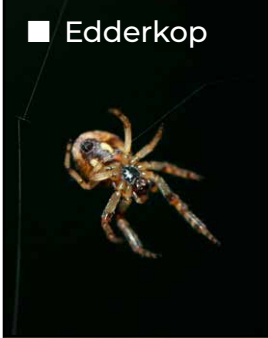

## BESKRIVELSE

Led efter dyrene på pladen. Fyld den ud. Hvor mange kan du finde? Måske skal du flere steder for at få fuld plade.

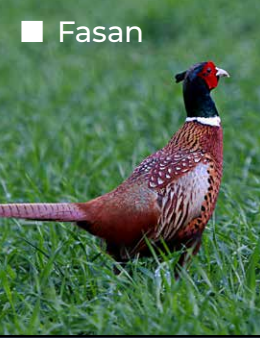

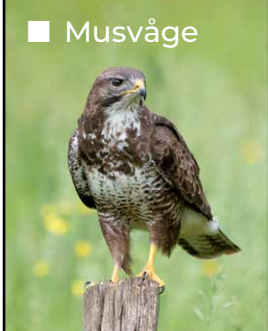
SE BINGOPLADEN PÅ NÆSTE SIDE.



<input checked="" type="checkbox"/> Regnorm 	<input checked="" type="checkbox"/> Bænkebidder 	<input checked="" type="checkbox"/> Stær 	<b>DYREBINGO PLADE</b>	
<input checked="" type="checkbox"/> Solsort 	<input checked="" type="checkbox"/> Myre 	<input checked="" type="checkbox"/> Snegl med sneglehus 		<input type="checkbox"/> Ørentvist 
<input checked="" type="checkbox"/> Edderkop 	<input checked="" type="checkbox"/> And 	<input checked="" type="checkbox"/> Fasan 		<input checked="" type="checkbox"/> Gås 
<input checked="" type="checkbox"/> Musvåge 	<input checked="" type="checkbox"/> Kronhjort 	<input checked="" type="checkbox"/> Havørn 		<input checked="" type="checkbox"/> Odder 

# Hike langs kysten

Udfordr dig selv, få en fantastisk naturoplevelse og samarbejd.

## ALDERSTRIN:

Alle aldre.

## TIDSFORBRUG:

Vurderes efter længden.

## ÅRSTID:

Hele året.

## STED:

Stranden fra Blåvandshuk Fyr til Nymindegab Strand.

## MATERIALELISTE:

- Gode vandresko (vandafvisende)
- Forplejning afstemt efter turens længde
- Tøj efter vejrforholdene
- Forsvarets skydekalender

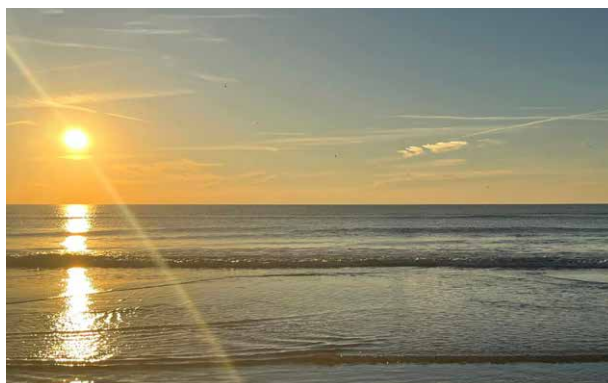

## BESKRIVELSE

Turen langs kysten er både smuk og malerisk. Læg mærke til lyset, og strandens forskellige underlag.

Bliv enige om, hvor langt I vil/kan vandre. Man kan starte og slutte, hvor man vil. Der er flere steder, hvor der er udløb fra åer. Enkelte steder skal man ind i klitlandskabet for at krydse udløbet. De fleste steder kan udløbene krydses på stranden (måske i bare tæer). Giv agt; strømmen kan være stærk. Hjælp hinanden!

Hvor vil I starte og slutte hiken? Det er vigtigt at huske, at stranden kan være barsk. Vind og vejr kan påvirke oplevelsen væsentligt. Tag derfor vindretningen med ind i jeres overvejelser om start- og slutsted, da det kan være lettere at gå med vinden i ryggen. Underlaget spiller også en rolle. Man kan oftest ikke gå med samme tempo i sandet som på en skovsti.

Husk at medbringe forplejning, som er afstemt efter turens længde, så du holder energien oppe.

Tjek jeres rute på Google Maps, så I har sat jer ind i forholdene.

Ruten fra Nymindegab til Blåvands Huk er i alt ca. 35 km.

## FORSVARETS SKYDEKALENDER



Tjek hvornår  
Forsvaret holder øvelse



**God fornøjelse!**